

## GIẤY PHÉP MÔI TRƯỜNG

### PHÒNG TÀI NGUYÊN VÀ MÔI TRƯỜNG THÀNH PHỐ LONG XUYÊN

Căn cứ Luật Bảo vệ môi trường ngày 17 tháng 11 năm 2020;

Căn cứ Nghị định số 08/2022/NĐ-CP ngày 10 tháng 01 năm 2022 của Chính phủ quy định chi tiết một số điều của Luật Bảo vệ môi trường;

Căn cứ Thông tư số 02/2022/TT-BTNMT ngày 10 tháng 01 năm 2022 của Bộ trưởng Bộ Tài nguyên và Môi trường quy định chi tiết thi hành một số điều của Luật Bảo vệ môi trường;

Căn cứ Quyết định số 405/QĐ-UBND ngày 07/3/2022 của Ủy ban nhân dân tỉnh An Giang về việc công bố Danh mục thủ tục hành chính mới ban hành, thủ tục hành chính được thay thế, thủ tục hành chính bị bãi bỏ trong lĩnh vực môi trường thuộc thẩm quyền giải quyết và phạm vi chức năng quản lý của Sở Tài nguyên và Môi trường;

Căn cứ Quyết định số 08/2023/QĐ-UBND ngày 10/10/2023 của Ủy ban nhân dân thành phố Long Xuyên về việc ban hành quy định chức năng, nhiệm vụ, quyền hạn và cơ cấu tổ chức của Phòng Tài nguyên và Môi trường;

Căn cứ Quyết định số 2558/QĐ-UBND ngày 01/8/2022 của Ủy ban nhân dân thành phố Long Xuyên về việc ủy quyền cho Phòng Tài nguyên và Môi trường thực hiện một số nhiệm vụ liên quan trong lĩnh vực môi trường thuộc thẩm quyền của Ủy ban nhân dân thành phố Long Xuyên;

Xét Văn bản đề nghị cấp Giấy phép môi trường của Chi nhánh Công ty cổ phần TMDV Nha khoa ADOR số 72 ngày 05 tháng 12 năm 2023 và hồ sơ kèm theo;

Theo đề nghị của Tổ trưởng Tổ thẩm định cấp giấy phép môi trường tại Quyết định số 47/QĐ-PTNMT ngày 18/8/2023 của Phòng Tài nguyên và Môi trường,

### QUYẾT ĐỊNH:

**Điều 1.** Cấp phép cho Chi nhánh Công ty cổ phần TMDV Nha khoa ADOR, địa chỉ chi nhánh tại số 141 Nguyễn Trãi, phường Mỹ Long, thành phố Long Xuyên, An Giang được thực hiện các hoạt động bảo vệ môi trường của Chi nhánh Công ty cổ phần TMDV Nha khoa ADOR với các nội dung như sau:

#### 1. Thông tin chung của dự án:

1.1. Tên dự án: Chi nhánh Công ty cổ phần TMDV Nha khoa ADOR.

1.2. Địa điểm hoạt động: số 141 Nguyễn Trãi, phường Mỹ Long, thành phố Long Xuyên, tỉnh An Giang.

1.3. Giấy chứng nhận đăng ký hoạt động chi nhánh: mã số chi nhánh 0316577876-005, đăng ký lần đầu ngày 20/6/2022 do Sở Kế hoạch và Đầu tư tỉnh An Giang cấp.

1.4. Mã số thuế: 0316577876-005.

1.5. Loại hình sản xuất, kinh doanh, dịch vụ: khám chữa bệnh chuyên khoa răng, hàm, mặt.

1.6. Phạm vi, quy mô, công suất của dự án:

- Phạm vi: 01 thửa đất số 258, tờ bản đồ số 13, diện tích đất 96 m<sup>2</sup>, tứ cận như sau:
  - + Phía trước tiếp giáp đường Nguyễn Trãi;
  - + Phía sau tiếp giáp với hẻm thông hành;
  - + Bên trái tiếp giáp với nhà dân;
  - + Bên phải tiếp giáp với nhà dân.
- Quy mô, công suất:
  - + Tổng vốn đầu tư 4.000.000.000 đồng (bốn tỷ đồng) thuộc nhóm C (phân loại theo tiêu chí quy định của Luật Đầu tư công).
  - + Tổng số ghế nha khoa của cơ sở: 03 ghế nha khoa.
  - + Hệ thống xử lý nước thải y tế có công suất xử lý 0,5 m<sup>3</sup>/ngày.đêm.

## **2. Nội dung cấp phép môi trường và yêu cầu về bảo vệ môi trường kèm theo:**

2.1. Được phép xả nước thải ra môi trường và thực hiện yêu cầu về bảo vệ môi trường quy định tại Phụ lục 1 ban hành kèm theo Giấy phép này.

2.2. Yêu cầu về quản lý chất thải, phòng ngừa ứng phó sự cố môi trường quy định tại Phụ lục 2 ban hành kèm theo Giấy phép này.

2.3. Yêu cầu khác về bảo vệ môi trường quy định tại Phụ lục 3 kèm theo Giấy phép này.

**Điều 2.** Quyền, nghĩa vụ và trách nhiệm của Chi nhánh Công ty cổ phần TMDV Nha khoa ADOR được cấp Giấy phép môi trường

1. Có quyền, nghĩa vụ theo quy định tại Điều 47 Luật Bảo vệ môi trường.

2. Chi nhánh Công ty cổ phần TMDV Nha khoa ADOR có trách nhiệm:

2.1. Chỉ được phép thực hiện các nội dung cấp phép sau khi đã hoàn thành các công trình bảo vệ môi trường tương ứng.

2.2. Vận hành thường xuyên, đúng quy trình các công trình xử lý chất thải bảo đảm chất thải sau xử lý đạt quy chuẩn kỹ thuật môi trường; có biện pháp giảm thiểu tiếng ồn, độ rung đáp ứng yêu cầu bảo vệ môi trường; quản lý chất thải theo quy định của pháp luật. Chịu trách nhiệm trước pháp luật khi chất ô nhiễm, tiếng ồn, độ rung không đạt yêu cầu cho phép tại Giấy phép này và phải dừng ngay việc xả nước thải, khí

thải, phát sinh tiếng ồn, độ rung để thực hiện các biện pháp khắc phục theo quy định của pháp luật.

2.3. Thực hiện đúng, đầy đủ các yêu cầu về bảo vệ môi trường trong Giấy phép môi trường này và các quy định của pháp luật về bảo vệ môi trường.

2.4. Báo cáo kịp thời về cơ quan cấp giấy phép môi trường, cơ quan chức năng ở địa phương nếu xảy ra các sự cố đối với các công trình xử lý chất thải, sự cố khác dẫn đến ô nhiễm môi trường.

2.5. Trong quá trình thực hiện nếu có thay đổi khác với các nội dung quy định tại Giấy phép này, phải kịp thời báo cáo đến cơ quan cấp phép.

**Điều 3.** Thời hạn của Giấy phép: từ ngày 07 tháng 12 năm 2023 đến ngày 01 tháng 06 năm 2032, tính theo thời hạn của hợp đồng thuê mặt bằng đính kèm.

**Điều 4.** Giao Tổ Môi trường, UBND phường Mỹ Long tổ chức kiểm tra việc thực hiện nội dung cấp phép, yêu cầu bảo vệ môi trường đối với cơ sở được cấp phép theo quy định của pháp luật./.

***Nơi nhận:***

- Chủ dự án;
- Sở TN&MT tỉnh An Giang;
- UBND thành phố;
- Phòng Y tế;
- UBND phường Mỹ Long;
- Thành viên tổ thẩm định theo QĐ số 47/QĐ-PTNMT;
- Công TTĐT thành phố;
- Lưu: VT, MT.

**KT. TRƯỞNG PHÒNG  
PHÓ TRƯỞNG PHÒNG**

**Bùi Thị Hoa Lài**

## Phụ lục 1

# NỘI DUNG CẤP PHÉP XẢ NƯỚC THẢI VÀO NGUỒN NƯỚC VÀ YÊU CẦU BẢO VỆ MÔI TRƯỜNG ĐỐI VỚI THU GOM, XỬ LÝ NƯỚC THẢI

(Kèm theo Giấy phép môi trường số 75/GPMT-PTNMT ngày 07 tháng 12 năm 2023 của Phòng Tài nguyên và Môi trường thành phố Long Xuyên)

## A. NỘI DUNG CẤP PHÉP XẢ NƯỚC THẢI:

### 1. Nguồn phát sinh nước thải:

- Nguồn số 01: Nước thải sinh hoạt phát sinh từ các hoạt động vệ sinh của nhân viên và bệnh nhân. Lưu lượng phát sinh 0,6 m<sup>3</sup>/ngày.đêm.
- Nguồn số 02: Nước thải y tế phát sinh từ hoạt động khám, chữa bệnh tại phòng khám. Lưu lượng phát sinh: 0,5 m<sup>3</sup>/ngày.đêm.

### 2. Dòng nước thải xả vào nguồn nước tiếp nhận, nguồn tiếp nhận nước thải, vị trí xả nước thải: 02 dòng

#### 2.1. Nguồn tiếp nhận nước thải:

Cống thu gom nước thải về hệ thống xử lý nước thải tập trung của thành phố Long Xuyên, tỉnh An Giang.

#### 2.2. Vị trí xả nước thải:

- Địa điểm: số 141 đường Nguyễn Trãi, phường Mỹ Long, thành phố Long Xuyên, tỉnh An Giang.

- Hồ ga thu nước thải hiện hữu có tọa độ X = 575654; Y= 1148064 (theo tọa độ VN2000 kinh tuyến trực 104<sup>0</sup>45 múi chiếu 3<sup>0</sup>) nằm trên đường Nguyễn Trãi, phường Mỹ Long, thành phố Long Xuyên, tỉnh An Giang.

#### 2.3. Lưu lượng xả nước thải tối đa:

- Nguồn số 01: 0,6 m<sup>3</sup>/ngày.đêm (24 giờ), tương đương 0,025 m<sup>3</sup>/giờ.
- Nguồn số 02: 0,5 m<sup>3</sup>/ngày.đêm (24 giờ), tương đương 0,021 m<sup>3</sup>/giờ.

#### 2.3.1. Phương thức xả nước thải

- Phương thức xả tại vị trí xả nước thải vào nguồn tiếp nhận: Tự chảy.
- Đối với nguồn số 01: nước thải sinh hoạt từ nhà vệ sinh được xử lý bằng bể tự hoại 03 ngăn, tự chảy theo đường ống nhựa Ø168 mm, chiều dài 20 m vào hồ ga tập trung của cơ sở (hố số 4), sau đó thoát vào hồ ga của hệ thống thu gom và xử lý nước thải của thành phố trên đường Nguyễn Trãi bằng ống nhựa PVC >200, chiều dài 4,5 mét.
- Đối với nguồn số 02: nước thải từ hoạt động khám, chữa bệnh sau khi xử lý bằng modul xử lý nước thải (đặt tại tầng 1), công suất 0,5 m<sup>3</sup>/ngày.đêm, tự chảy xuống hồ ga số 1 đặt âm tại cơ sở bằng 3 mét ống nhựa PVC >42 theo phương ngang, 10 mét ống nhựa PVC >114 theo phương thẳng đứng, sau đó qua các hồ

ga số 2, hố ga số 3 đến hố ga tập trung của cơ sở (hố số 4) bằng ống nhựa PVC >168, chiều dài 20 m sau đó thoát vào hố ga của hệ thống thu gom và xử lý nước thải của thành phố trên đường Nguyễn Trãi bằng ống nhựa PVC >200, chiều dài 4,5 mét.

**2.3.2. Chế độ xả nước thải:**

+ Chu kỳ xả nước thải: Hàng ngày.

+ Thời gian xả nước thải: 24 giờ/ngày.

**2.3.3. Chất lượng nước thải trước khi xả vào nguồn nước tiếp nhận:**

- Đối với nguồn số 01: nước thải sau khi xử lý phải bảo đảm đáp ứng yêu cầu về bảo vệ môi trường và Quy chuẩn kỹ thuật môi trường QCVN 14:2008/BTNMT (Cột B), cụ thể như sau:

STT	Chất ô nhiễm	Đơn vị tính	Giá trị giới hạn cho phép	Tần suất quan trắc định kỳ	Quan trắc tự động liên tục (nếu có)
1	pH	-	5 - 9	Không	Không
2	BOD5 (20 <sup>0</sup> C)	mg/l	50		
3	Tổng chất rắn lơ lửng (TSS)	mg/l	100		
4	Tổng chất rắn hòa tan	mg/l	1000		
5	Sunfua (tính theo H <sub>2</sub> S)	mg/l	4.0		
6	Amoni (tính theo N)	mg/l	10		
7	Nitrat (NO <sub>3</sub> <sup>-</sup> )(tính theo N)	mg/l	50		
8	Dầu mỡ động, thực vật	mg/l	20		
9	Tổng các chất hoạt động bề mặt	mg/l	10		
10	Phosphat(PO <sub>4</sub> <sup>3-</sup> )(tính theo P)	mg/l	10		
11	Tổng Coliforms	MPN/100ml	5000		

- Đối với nguồn số 02: nước thải sau khi xử lý phải bảo đảm đáp ứng yêu cầu về bảo vệ môi trường và Quy chuẩn kỹ thuật môi trường QCVN 28:2010/BTNMT (Cột B), cụ thể như sau:

STT	Chất ô nhiễm	Đơn vị tính	Giá trị giới hạn cho phép	Tần suất quan trắc định kỳ	Quan trắc tự động liên tục (nếu có)
1	pH	-	6,5-8,5	06 tháng /lần	Không
2	Tổng chất rắn lơ lửng (TSS)	mg/L	120		
3	BOD <sub>5</sub>	mg/L	60		
4	COD	mg/L	120		
5	Sunfua (tính theo H <sub>2</sub> S)	mg/L	4,8		
6	Amoni (tính theo N)	mg/L	12		
7	Nitrat (NO <sub>3</sub> <sup>-</sup> tính theo N)	mg/L	60		
8	Phosphat (PO <sub>4</sub> <sup>3-</sup> tính theo P)	mg/L	12		
9	Dầu mỡ ĐTV	mg/L	24		
10	Tổng Coliforms	MPN/100 mL	5000		
11	Salmonella	Vi khuẩn 100ml	KPH		
12	Shigella	Vi khuẩn 100ml	KPH		
13	Vibrio cholerae	Vi khuẩn 100ml	KPH		

Trường hợp các tiêu chuẩn quốc gia viện dẫn trong các Quy chuẩn này được sửa đổi, bổ sung hoặc thay thế thì áp dụng theo tiêu chuẩn mới.

## **B. YÊU CẦU BẢO VỆ MÔI TRƯỜNG ĐỐI VỚI THU GOM, XỬ LÝ NƯỚC THẢI:**

### **1. Công trình, biện pháp thu gom, xử lý nước thải:**

#### *1.1. Mạng lưới thu gom, thoát nước thải:*

- Đối với nguồn số 01: nước thải sinh hoạt từ nhà vệ sinh được xử lý bằng bể tự hoại 03 ngăn, tự chảy theo đường ống nhựa Ø168 mm, chiều dài 20 m vào hố ga tập trung của cơ sở (hố số 4), sau đó thoát vào hố ga của hệ thống thu gom và xử lý nước thải của thành phố trên đường Nguyễn Trãi bằng ống nhựa PVC >200, chiều dài 4,5 mét.

- Đối với nguồn số 02: nước thải từ hoạt động khám, chữa bệnh sau khi xử lý bằng modul xử lý nước thải (đặt tại tầng 1), công suất 0,5 m<sup>3</sup>/ngày.đêm, tự chảy xuống hố ga số 1 đặt âm tại cơ sở bằng 3 mét ống nhựa PVC >42 theo phương ngang, 10 mét ống nhựa PVC >114 theo phương thẳng đứng, sau đó qua các hố ga số 2, hố ga số 3 đến hố ga tập trung của cơ sở (hố số 4) bằng ống nhựa PVC >168, chiều dài 20 m sau đó thoát vào hố ga của hệ thống thu gom và xử lý nước

thải của thành phố trên đường Nguyễn Trãi bằng ống nhựa PVC  $\geq 200$ , chiều dài 4,5 mét.

+ Sơ đồ mạng lưới thu gom, thoát nước thải:

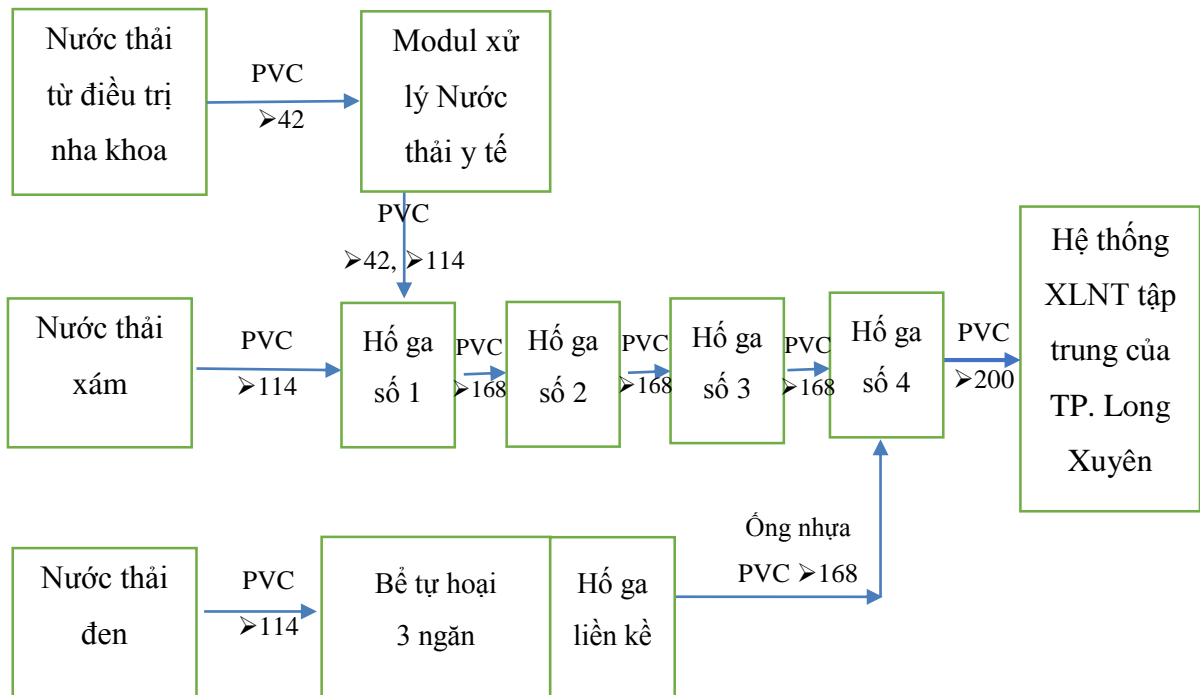

1.2. Công trình, thiết bị xử lý nước thải:

- Tóm tắt quy trình công nghệ:

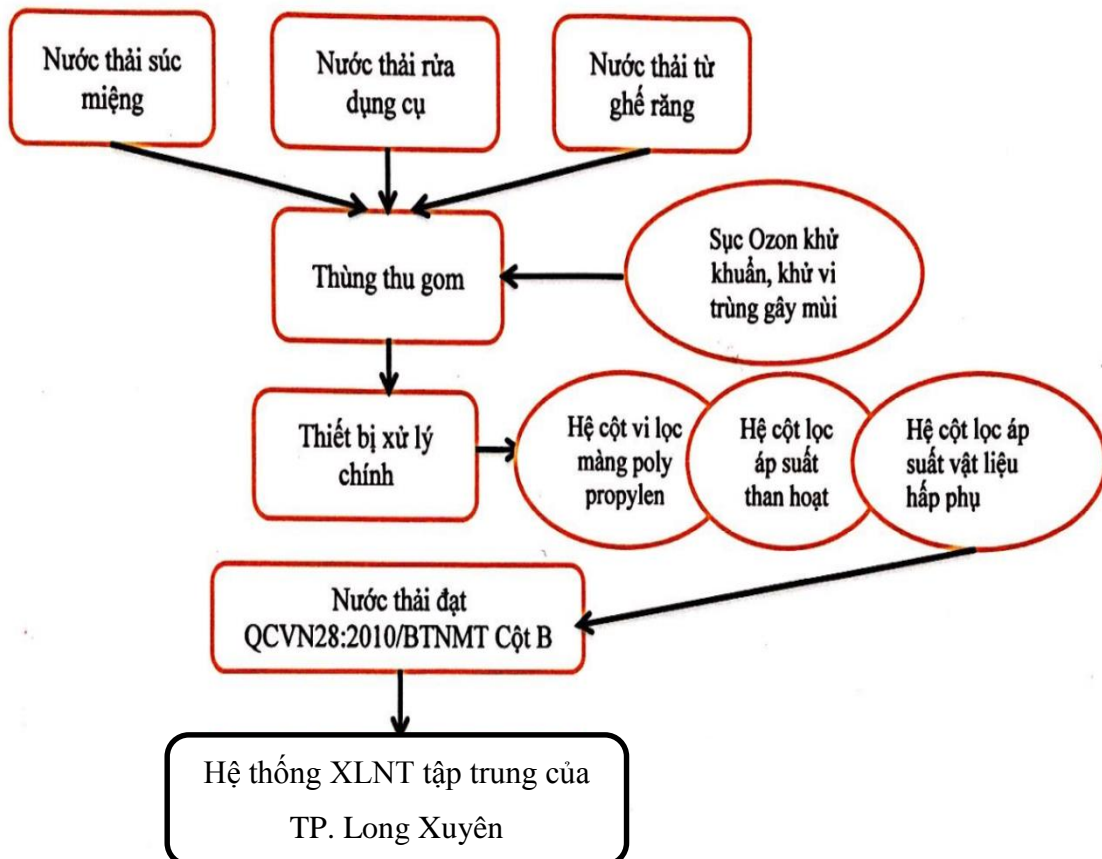

- Công suất thiết kế: 0,5 m<sup>3</sup>/ngày.đêm.
- Hóa chất sử dụng: không.

### *1.3. Biện pháp, công trình, thiết bị phòng ngừa, ứng phó sự cố:*

- Bố trí nhân viên vận hành hệ thống xử lý nước thải, lập và ghi sổ nhật ký vận hành, xử lý sự cố.

- Ngừng xả nước thải sau xử lý ra nguồn tiếp nhận, khẩn trương thực hiện rà soát, kiểm tra phát hiện sự cố để kịp thời xử lý đảm bảo không để nước thải gây ô nhiễm môi trường. Nhanh chóng khắc phục để hệ thống sớm vận hành trở lại, đảm bảo không để xảy ra tình trạng nước thải phát sinh vượt quá khả năng chịu tải của hệ thống xử lý nước thải.

- Báo ngay nhà cung cấp và cơ quan thẩm quyền về sự cố và tổ chức khắc phục trong vòng 24 giờ.

- Niêm yết quy trình vận hành hệ thống xử lý nước thải tại khu vực của hệ thống xử lý nước thải.

## **2. Kế hoạch vận hành thử nghiệm:**

### *2.1. Thời gian vận hành thử nghiệm:*

- Thời gian 90 ngày (dự kiến từ tháng 01 năm 2024 đến tháng 3 năm 2024).
- Công suất dự kiến đạt được: 0,5 m<sup>3</sup>/ngày. đêm.

### *2.2. Công trình, thiết bị xả nước thải phải vận hành thử nghiệm:*

Hệ thống xử lý nước thải từ hoạt động phòng khám, công suất thiết kế 0,5 m<sup>3</sup>/ngày đêm.

#### 2.2.1. Vị trí lấy mẫu: 02 vị trí

+ 01 vị trí nước thải đầu vào (trước xử lý): tại thùng thu gom nước thải của hệ thống xử lý nước thải.

+ 01 vị trí nước thải đầu ra (sau xử lý): tại van lấy mẫu đầu ra của hệ thống xử lý nước thải.

#### 2.2.2. Chất ô nhiễm và giá trị giới hạn cho phép của chất ô nhiễm

Trong quá trình vận hành thử nghiệm, chủ dự án đầu tư phải quan trắc, giám sát các chất ô nhiễm có trong dòng nước thải và đánh giá hiệu quả của hệ thống xử lý nước thải theo giá trị giới hạn cho phép theo quy định tại Phần A Phụ lục này.

### *2.3. Tần suất lấy mẫu:*

Chủ dự án thực hiện quan trắc trong quá trình vận hành thử nghiệm hệ thống xử lý nước thải theo quy định tại Điều 21 Thông tư số 02/2022/TT-BTNMT, cụ thể như sau:

- 03 mẫu đơn trong 03 ngày liên tiếp tại thùng thu gom (nước thải đầu vào, trước xử lý) của hệ thống xử lý nước thải.



- 03 mẫu đơn trong 03 ngày liên tiếp tại van lấy mẫu đầu ra (nước thải đầu ra, sau xử lý) của hệ thống xử lý nước thải.

### **3. Các yêu cầu về bảo vệ môi trường:**

3.1. Thu gom, xử lý nước thải phát sinh từ hoạt động của dự án đầu tư, cơ sở bảo đảm đáp ứng quy định về giá trị giới hạn cho phép của chất ô nhiễm tại Phần A Phụ lục này trước khi xả thải ra ngoài môi trường.

3.2. Hoàn thành bố trí các công trình, biện pháp bảo vệ môi trường, phòng ngừa, ứng phó sự cố đối với các nguồn chất thải phát sinh trong quá trình hoạt động. Việc vận hành hệ thống xử lý nước thải y tế phải có sổ nhật ký vận hành ghi chép đầy đủ các nội dung theo quy định. Chủ dự án đầu tư chịu trách nhiệm hoàn toàn khi xả nước thải không đảm bảo các yêu cầu của Giấy phép này ra môi trường và các quy định pháp luật khác có liên quan.

3.3. Trong quá trình vận hành thử nghiệm, chủ dự án đầu tư thực hiện đúng và đầy đủ trách nhiệm các nội dung được quy định tại khoản 5, khoản 7, khoản 8 Điều 31 Nghị định số 08/2022/NĐ-CP ngày 10/01/2022 của Chính phủ. Trường hợp có thay đổi kế hoạch vận hành thử nghiệm theo Giấy phép môi trường này thì chủ dự án đầu tư phải thực hiện trách nhiệm theo quy định tại khoản 5 Điều 31 Nghị định số 08/2022/NĐ-CP ngày 10/01/2022 của Chính phủ.

3.4. Trước khi kết thúc vận hành thử nghiệm, chủ dự án đầu tư phải gửi báo cáo kết quả vận hành thử nghiệm đến Phòng Tài nguyên và Môi trường thành phố theo quy định.

3.5. Trong quá trình hoạt động, nếu có các vấn đề phát sinh liên quan đến xử lý chất thải, vận hành hệ thống xử lý nước thải hoặc có sự cố bất thường, chủ cơ sở báo cáo kịp thời về UBND phường Mỹ Long, Phòng Tài nguyên và Môi trường thành phố và tổ chức khắc phục theo quy định./.

## Phụ lục 2

### YÊU CẦU VỀ QUẢN LÝ CHẤT THẢI, PHÒNG NGỪA VÀ ỨNG PHÓ SỰ CỐ MÔI TRƯỜNG

(Kèm theo Giấy phép môi trường số 75/GPMT-PTNMT ngày 07 tháng 12 năm 2023 của Phòng Tài nguyên và Môi trường thành phố Long Xuyên)

#### A. QUẢN LÝ CHẤT THẢI

##### 1. Chung loại, khối lượng chất thải phát sinh:

1.1. Khối lượng, chủng loại chất thải nguy hại phát sinh thường xuyên:

TT	Tên chất thải	Mã CTNH	Trạng thái	Số lượng (kg/tháng)	Số lượng (kg/năm)
<b>I</b>	<b>Chất thải y tế nguy hại</b>				
1	Chất thải nguy hại lây nhiễm (bao gồm cả chất thải sắc nhọn)	13 01 01	Rắn	03	36
<b>Tổng</b>					<b>36</b>

1.2. Khối lượng chất thải rắn sinh hoạt phát sinh khoảng: 2 kg/ngày tương đương khoảng 60 kg/tháng và khoảng 720 kg/năm.

**2. Yêu cầu bảo vệ môi trường đối với việc lưu giữ chất thải rắn sinh hoạt, chất thải rắn công nghiệp thông thường, chất thải nguy hại:**

2.1. **Thiết bị, hệ thống, công trình lưu giữ chất thải nguy hại:**

2.1.1. *Thiết bị lưu chứa:*

Chủ dự án đầu tư dự kiến sẽ bố trí 04 thùng chứa loại 05 lít và 01 thùng chứa loại 10 lít theo các loại chất thải nguy hại phát sinh tại dự án. Mỗi thùng chứa có dán nhãn để phân biệt và dán nhãn cảnh báo chất thải nguy hại theo quy định.

2.1.2. *Khu vực lưu chứa:*

- Diện tích khu vực lưu chứa: 1,5 m<sup>2</sup>.

- Thiết kế, cấu tạo của khu vực lưu chứa trong nhà: bố trí phòng kín, kết cấu tường kiên cố, nền bê tông, bên ngoài có dán nhãn cảnh báo chất thải nguy hại. Đồng thời trang bị thiết bị phòng cháy chữa cháy để ứng phó sự cố.

- Chủ dự án đầu tư hợp đồng với đơn vị có chức năng thu gom, vận chuyển, xử lý chất thải nguy hại theo quy định tại Thông tư 02/2022/TT-BTNMT ngày 10/01/2022 của Bộ Tài nguyên và Môi trường.

**2.2. Thiết bị, hệ thống, công trình lưu giữ chất thải rắn sinh hoạt:**

2.3.1. *Thiết bị lưu chứa:* Chủ dự án đầu tư dự kiến sẽ bố trí 08 thùng chứa loại 05 lít có nắp đậy, bố trí tại các điểm bên trong khu vực phòng khám.

2.3.2. *Kho/khu vực lưu chứa:* không có. Chủ dự án đầu tư hợp đồng với Công ty cổ phần Môi trường đô thị An Giang thu gom, vận chuyển, xử lý hàng ngày.

**B. YÊU CẦU VỀ PHÒNG NGỪA VÀ ỨNG PHÓ SỰ CỐ MÔI TRƯỜNG****\* Sự cố về cháy nổ:**

- Trang bị bình chữa cháy để phòng ngừa cháy nổ. Các bình chữa cháy được bố trí tại các vị trí thích hợp, dễ tiếp cận như cửa ra vào, hành lang,...

- Lắp đặt tiêu lệnh về PCCC./.

**Phụ lục 3****CÁC YÊU CẦU KHÁC VỀ BẢO VỆ MÔI TRƯỜNG**

*(Kèm theo Giấy phép môi trường số 75/GPMT-PTNMT ngày 07 tháng 12 năm 2023 của Phòng Tài nguyên và Môi trường thành phố Long Xuyên)*

1. Quản lý các chất thải phát sinh trong quá trình hoạt động đảm bảo các yêu cầu về vệ sinh môi trường và theo đúng các quy định của pháp luật về bảo vệ môi trường.
2. Tuân thủ các quy định của pháp luật trong hoạt động khám chữa bệnh, phòng cháy chữa cháy theo các quy định pháp luật hiện hành. Thực hiện trách nhiệm của chủ cơ sở trong thực hiện bồi thường thiệt hại do sự cố môi trường theo quy định pháp luật.
3. Báo cáo công tác bảo vệ môi trường định kỳ hằng năm hoặc đột xuất; công khai thông tin môi trường và kế hoạch ứng phó sự cố môi trường theo quy định pháp luật.
4. Giấy phép môi trường là căn cứ để thực hiện việc thanh tra, kiểm tra, giám sát của cơ quan nhà nước có thẩm quyền đối với các hoạt động bảo vệ môi trường của cơ sở.
5. Thực hiện nghiêm túc các nội dung khác trong báo cáo đề xuất cấp giấy phép môi trường của Chi nhánh Công ty cổ phần TMDV Nha khoa ADOR (đính kèm theo) và các quy định về bảo vệ môi trường./.